



Myndigheten för
samhällsskydd
och beredskap

Brandskydd i varje bostad

Gemensamma rekommendationer



Gemensamma rekommendationer, Brandskydd i varje bostad
MSB Dnr: 2012-2779

Kontaktpersoner MSB:

Malin Vestin

Håkan Sten

Anders Lundberg

Karin Albinson

Bakgrund till gemensamma rekommendationer

Det förekommer olika rekommendationer gällande tekniska lösningar för brandskydd i bostäder från myndigheter, organisationer och företag. Detta kan upplevas som förvirrande för den enskilde och kan ha en negativ effekt på mottagandet av informationen. 2012 fick en arbetsgrupp uppdraget att ta fram gemensamma rekommendationer till enskilda personer om tekniskt brandskydd i bostaden. Uppdraget kommer från den nationella samverkansgruppen för brandskyddsfrågor inom ramen för den nationella strategin för att stärka brandskyddet för den enskilda människan.

Uppdraget 2012:

Rekommendationerna ska vara på en enkel och generell nivå och gälla tekniska lösningar samt underhåll av dem. Motiven till rekommendationerna behöver tydligt framgå och i arbetet behöver särskilt statistik samt mottagarens benägenhet att ta till sig informationen ligga till grund för utformningen. Arbetet ska utgå från den situation som vi har idag gällande aktuella brandproblem, befintliga lagar och förordningar och branschnormer. Rekommendationerna ska kunna användas i samband med informationsspridningsaktiviteter.

Projektets omfattning avgränsas till brandskydd inne i bostaden och därmed omfattas inte trapphus, vindar och källare (i flerbostadshus). Det som heller inte omfattas är särskilda boenden för äldre, andra vårdboenden, hotell, vandrarhem och så vidare.

Spisvakter har inte behandlats inom ramen för detta projekt. Det kommer att hanteras i ett separat projekt under 2014.

Representanter:

I projektgruppen ingår MSB, BrandvarnareGruppen, Boverket, Brandskyddsföreningen Sverige, Svensk Försäkring, Räddningstjänsten Höganäs, Räddningstjänsten DalaMitt, Svebra och Fastighetsägarna Sverige.

I samverkansgruppen ingår representanter från Boverket, Brandskyddsföreningen Sverige, Fastighetsägarna, Migrationsverket, Socialstyrelsen, Svensk Försäkring, Sveriges Allmännyttiga Bostadsföretag, Sveriges kommuner och landsting samt representanter från kommuner, länsstyrelser och räddningstjänster.

Innehållsförteckning

Bakgrund till gemensamma rekommendationer	3
Hur ska rekommendationerna användas?.....	5
Vilka krav finns i dagens lagar och andra regler?	6
Var brinner det och varför?.....	9
Brandvarnare i varje bostad	12
Rekommendation om förekomst	12
Rekommendation om testning	14
Rekommendation om batteribyte	15
Rekommendation om skötsel.....	16
Rekommendation om oönskade larm.....	17
Rekommendation om placering.....	18
Släckutrustning i varje bostad	19
Rekommendation om förekomst och placering av brandsläckare	19
Rekommendation om storlek på brandsläckare	21
Rekommendation om kontroll av brandsläckare	22
Rekommendation om förekomst och placering av brandfilt	23
Rekommendation om storlek på brandfilt	23

Hur ska rekommendationerna användas?

Det här är rekommendationer som arbetsgruppen tagit fram tillsammans. Rekommendationerna ska användas vid olika typer av informationsaktiviteter – som exempelvis hemsidor, broschyrer och riktade kommunikationsinsatser. Rekommendationerna är ett underlag för produktion av nytt eller uppdatering av befintligt informationsmaterial. På så vis säkerställs ett gemensamt budskap till den enskilde. Den gemensamma nationella kampanjen Aktiv mot brand är en kanal där rekommendationerna kommer att föras ut.

De korta citaten är själva rekommendationen, till detta följer några enkla förklaringar och motiveringar. Som komplettering till detta finns också djupare information avsedd för vidareinformatörer (de som informerar allmänheten om brandskydd i bostäder). I den delen finns exempelvis svar på frågor som vidareinformatörerna kan få.

Vilka krav finns i dagens lagar och andra regler?

Tillämpbara regler om brandskydd finns i lagen (2003:778) om skydd mot olyckor (LSO), Räddningsverkets allmänna råd (SRVFS 2007:1) om brandvarnare i bostäder, plan- och bygglagen (2012:900) (PBL), plan- och byggförordningen (2011:338) (PBF) samt i Boverkets byggregler (BFS 2013:14, BBR 20).

Utgångspunkten är de lagar och andra regler som gällde i augusti 2013. Rekommendationerna här ska därför läsas med reservation för att reglerna kan komma att ändras.

2 kap. 2 § lagen (2003:778) om skydd mot olyckor

Ägare eller nyttjanderättshavare till byggnader eller andra anläggningar skall i skälig omfattning hålla utrustning för släckning av brand och för livräddning vid brand eller annan olycka och i övrigt vidta de åtgärder som behövs för att förebygga brand och för att hindra eller begränsa skador till följd av brand.

Utdrag ur SRVFS 2007:1 Räddningsverkets allmänna råd och kommentarer om brandvarnare i bostäder

Varje byggnad som är avsedd att användas som stadigvarande eller tillfällig bostad bör vara försedd med tillräckligt antal fast installerade och fungerande brandvarnare eller motsvarande anordningar för tidig varning vid brand./.../

Ansvarsförhållandet mellan ägare och nyttjanderättshavare kan lämpligen klargöras i hyreskontrakt eller någon annan form av avtal mellan parterna (i regel fastighetsägare och hyresgäst). Om inte annat avtalas bör ägaren ansvara för installationen av brandvarnare och nyttjanderättshavaren ansvara för skötseln./.../

I varje bostadslägenhet bör det finnas minst en fungerande brandvarnare på varje våningsplan. Brandvarnaren bör placeras enligt tillverkarens anvisningar och på ett sådant sätt att en brand kan upptäckas tidigt. Brandvarnaren bör placeras så att sovande personer kan väckas av signalen./.../

Brandvarnare bör vara utförda enligt standard SS-EN 14604.

Brandvarnaren bör kontrolleras regelbundet samt när bostaden inte använts under en längre tid. Det bör finnas rutiner för regelbundet byte av batterier enligt tillverkarens anvisningar./.../

8 kap. 4 § Plan- och bygglagen (2012:900), PBL

Ett byggnadsverk ska ha de tekniska egenskaper som är väsentliga i fråga om

1. bärförmåga, stadga och beständighet,
2. säkerhet i händelse av brand,
3. skydd med hänsyn till hygien, hälsa och miljön,
4. säkerhet vid användning,
5. skydd mot buller,
6. energihushållning och värmeisolering,
7. lämplighet för det avsedda ändamålet,
8. tillgänglighet och användbarhet för personer med nedsatt rörelse- eller orienteringsförmåga, och
9. hushållning med vatten och avfall.

3 kap. 8 § Plan- och byggförordningen (2011:338), PBF

För att uppfylla det krav på säkerhet i händelse av brand som anges i 8 kap. 4 § första stycket 2 plan och bygglagen (2010:900) ska ett byggnadsverk vara projekterat och utfört på ett sätt som innebär att

1. byggnadsverkets bärförmåga vid brand kan antas bestå under en bestämd tid,
2. utveckling och spridning av brand och rök inom byggnadsverket begränsas,
3. spridning av brand till närliggande byggnadsverk begränsas,
4. personer som befinner sig i byggnadsverket vid brand kan lämna det eller räddas på annat sätt, och
5. hänsyn har tagit till räddningsmanskaps säkerhet vid brand.

Boverkets byggregler, (BFS 2013:14, BBR 20)

5:2513 Brandvarnare

Brandvarnare ska installeras när dessa är en förutsättning för brandskyddets utformning. Brandvarnare ska utformas och placeras så att de, med hög tillförlitlighet, har förmåga att detektera och varna vid brand. Brandvarnare ska dessutom utformas med tillräckligt snabb aktiveringstid så att de varnar tidigt.

Brandvarnare ska utformas så att korrosion, termisk påverkan eller andra faktorer i byggnadens miljö inte påverkar tillförlitligheten. (BFS 2011:26).

ALLMÄNT RÅD

Utformning av brandvarnare kan verifieras enligt SS-EN 14604. Brandvarnare bör förses med larmindikator.

Exempel på egenskaper som är viktiga för tillförlitligheten är möjligheten att detektera olika typer av förbränning, att strömförsörjningen säkerställs även vid strömbortfall, en placering som säkerställer tillräckligt snabb aktiveringstid och god täckningsgrad.

För att uppnå en god täckningsgrad bör minst en brandvarnare placeras på varje plan som innehåller utrymmen där man vistas mer än tillfälligt. Brandvarnare bör placeras i, eller utanför, varje rum för sovande personer. Om trappor förekommer bör brandvarnare även placeras i utrymmet direkt ovanför trappan. (BFS 2011:26).

5:353 Verksamhetsklass 3¹

Bostäder i verksamhetsklass 3 ska förses med anordningar för tidig upptäckt och varning i händelse av brand. Signalen ska kunna uppfattas i de utrymmen där personer vistas mer än tillfälligt.

Bostadsrum i verksamhetsklass 3 som finns i byggnader i byggnadsklass Br2 eller Br3 ska kunna utrymmas utan hjälp av räddningstjänsten. (BFS 2011:26).

Utdrag ur ALLMÄNT RÅD

Anordningar för tidig upptäckt och varning i händelse av brand bör utgöras av brandvarnare.

(BFS 2011:26).

¹Verksamhetsklass 3 = bostäder

Var brinner det och varför?

Orsaken till bränder i bostäder ser olika ut för villor och flerbostadshus. I flerbostadshus är det vanligast med spisrelaterade bränder och i villor är den främsta orsaken eldstadsrelaterade bränder. Statistiken för 2007-2011 visar att glömd spis orsakade 31 % av bränderna i flerbostadshus. Bränder i småhus (Villa, rad- och parhus, fritidshus) orsakades i 47 % av fallen av eldstäder, till exempel soteld.

Under åren 2007 till och med 2011 genomfördes totalt 31 221 räddningsinsatser av landets räddningstjänster, 14 458 av dem var till flerbostadshus och 16 763 till villa, rad- och parhus och fritidshus.

Vanligaste brandorsakerna 2007-2011

Flerbostadshus 2007-2011		Småhus 2007-2011	
Brandorsak	% av antalet insatser	Brandorsak	% av antalet insatser
Glömd spis	31 %	Soteld	32 %
Okänd	19 %	Okänd	18 %
Anlagd med uppsåt	13 %	Tekniskt fel	11 %
Annan	10 %	Värmeöverföring	9 %
Tekniskt fel	7 %	Annan	9 %
Rökning	7 %	Glömd spis	5 %

Vanligaste startföremålen är

Flerbostadshus 2007-2011		Småhus 2007-2011	
Startföremål	% av antalet insatser	Startföremål	% av antalet insatser
Spis	32 %	Rökkanal	30 %
Annat	26 %	Okänt	14 %

Okänt	7 %	Annat	13 %
Annan lös inredning	7 %	Eldstad	13 %
Papper/kartong	7 %	Spis	7 %

Vanligaste rummen en brand börjar i

Flerbostadshus 2007-2011		Småhus 2007-2011	
Startutrymme	% av antalet insatser	Startutrymme	% av antalet insatser
Kök	46 %	Skorsten	34 %
Vardagsrum	7 %	Kök	14 %
Trapphus	6 %	Pannrum	8 %
Balkong/altan	6 %	Vardagsrum	7 %
Soprum/sopnedkast	6 %	Okänt	6 %

När brinner det?

Det är under vintermånaderna som de flesta bostadsbränderna inträffar i Sverige. Det är framför allt bränderna i småhus som ligger bakom skillnaden över året.

Antal insatser per månad 2007-2011 fördelat på flerbostadshus och småhus

Det finns relativt starkt samband mellan den tid på dygnet många är aktiva och hemma i bostaden och antalet inträffade bränder, då de flesta bränder börjar mellan klockan 16.00 och 22.00.

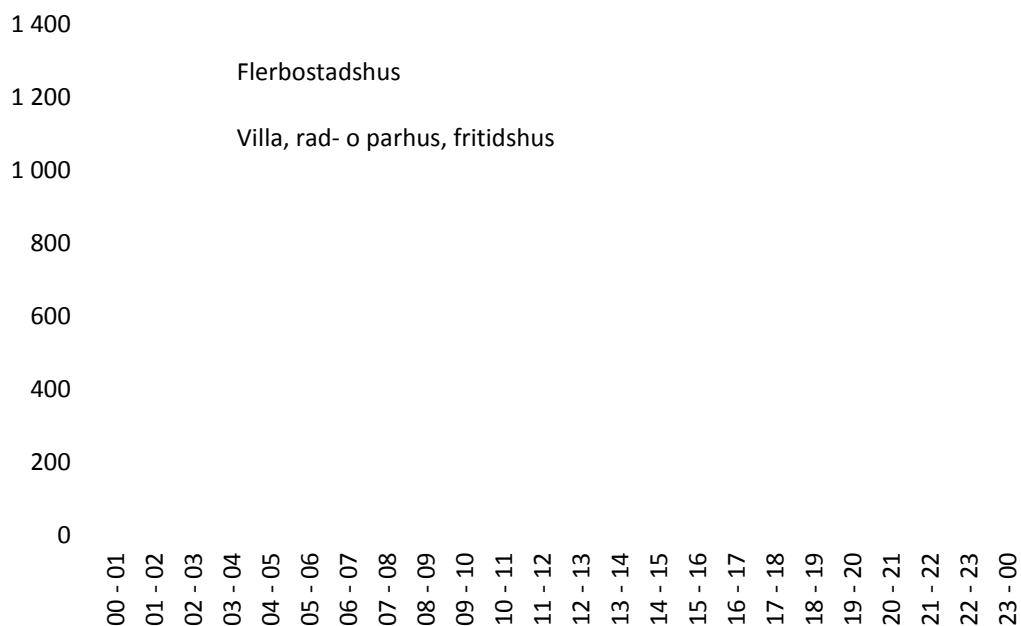

Antal insatser per timme 2007-2011 fördelat på flerbostadshus och småhus

Mer statistik finns i MSB:s statistikverktyg

<http://ida.msb.se/ida2#page=a0080>

[Vill du veta mer om statistiken och ha en djupare analys kan du läsa mer i ida.msb.se eller kontakta MSB.](#)

Brandvarnare i varje bostad



En brand växer fort. Se till att ha fungerande brandvarnare i din bostad. Brandvarnare larmar snabbt så att du kan släcka eller ta dig ut. Omedelbar utrymning kan vara skillnaden mellan liv och död. Brandvarnare kan ge dig den extra minut du behöver för att rädda livet, varna andra och börja släcka branden.

Rekommendation om förekomst

Ha brandvarnare i din bostad:

- Ha minst en brandvarnare per våningsplan.
- Placera brandvarnare i eller intill sovrum så du hör om det larmar när du sover.
- Placera brandvarnare nära köket, där det är vanligt att bränder börjar.

Det rum där de flesta bostadsbränder inträffar är köket. Ha därför en brandvarnare i närmaste rum intill köket för att få så tidig varning som möjligt om det börjar brinna i köket.

Ha även brandvarnare i eller intill sovrum för att kunna höra larmsignalen på natten när du sover.

Har du flera våningar i din bostad ska du ha minst en brandvarnare per våningsplan. Om trappor finns i bostaden bör brandvarnare även placeras i utrymmet direkt ovanför trappan.

Brandvarnarna ska vara CE-märkta.

Bakgrund och information till vidareinformatörer

Brandvarnare ska inte vara monterade i kök eller badrum, då risken för oönskade larm ökar, men gärna i rum intill köket.

Om sovrummen ligger i skilda delar av bostaden bör man montera flera brandvarnare så att det finns brandvarnare i anslutning till alla sovrum.

I bostäder där det finns flera våningar ska man ha minst en brandvarnare på varje våningsplan inklusive eventuell källare i småhus. Om det är stor yta kan man behöva sätta upp fler.

Faktorer som kan öka behovet av antalet brandvarnare är stängda dörrar, olika takhöjder, långa avstånd eller annat som hindrar röken från att nå brandvarnaren.

Om brandvarnare är jonisk eller optisk är inte viktigt, det viktiga är att man har brandvarnare som fungerar.

Enligt SRVFS 2007:1 (allmänna råd och kommentarer om brandvarnare i bostäder) kan ansvarsförhållandet mellan fastighetsägare och hyresgäst klargöras i hyreskontrakt eller någon annan form av avtal mellan parterna. Om man inte har avtalat något annat bör fastighetsägaren ansvara för installationen av brandvarnare och hyresgästen ansvara för skötseln så som batteribyte, testning, rengöring.

Brandvarnare som säljs inom EU, EES och i Turkiet ska ha en prestandadeklaration och vara CE-märkt enligt SS-EN 14604. Mer om prestandadeklaration och CE-märkning av byggprodukter finns på Boverkets webbplats, www.boverket.se

Rekommendation om testning

Testa brandvarnare, genom att trycka på testknappen, minst en gång i månaden samt efter längre bortavaro.

Du testar dina brandvarnare genom att trycka på testknappen. Då testas alla funktioner i brandvarnaren och att batteriet fungerar.

Testa brandvarnaren även när du satt upp en ny och när du bytt batteri.

Om brandvarnaren inte ger ifrån sig en signal när du trycker på knappen kan batteriet vara slut och då behöver du byta ut det. Hjälper inte det kan du behöva byta ut hela brandvarnaren.

Bakgrund och information till vidareinformatörer

När man trycker på knappen på brandvarnare aktiveras alla funktioner i brandvarnaren. Även batteriet testas, men framförallt är det funktionen i brandvarnaren som är viktig att kontrollera.

Man ska aldrig testa en brandvarnare med öppen låga eller rök. Röken kan smutsa ned varnaren. Test med öppen låga kan skada brandvarnaren samt innebära fara för omgivningen.

Varför så ofta?

- Batterier kan tappa sin laddning om de inte aktiveras på länge. När man trycker på knappen aktiverar man batteriet. Risken finns annars att batteriet laddar ur helt utan att brandvarnaren ger ifrån sig någon varningssignal. Att batteriet laddat ur kan även vara en orsak till att brandvarnaren avger ett oönskat larm.
- Brandvarnarens detekteringsfunktion behöver testas eftersom det inte avges någon automatisk varningssignal om det uppstår något tekniskt fel i brandvarnaren. Varningssignalen för svagt batteri gäller just bara batteriets funktion.

Med längre bortavaro kan man räkna med en till två veckor eller om man varit borta från exempelvis ett fritidshus en längre tid.

Enligt SRVFS 2007:1 (allmänna råd och kommentarer om brandvarnare i bostäder) kan ansvarsförhållandet mellan fastighetsägare och hyresgäst klargöras i hyreskontrakt eller någon annan form av avtal mellan parterna. Om man inte har avtalat något annat bör fastighetsägaren ansvara för installationen av brandvarnare och hyresgästen ansvara för testningen av den.

Rekommendation om batteribyte

Byt batteri i brandvarnare när den varnar för dåligt batteri eller inte fungerar.

När det är dags att byta batteri avger brandvarnaren en kort signal ungefär en gång per minut. Den börjar varna när nivån i batteriet sjunker. Då är det cirka 30 dagar kvar tills batteriet är helt slut.

Om brandvarnaren inte ger ifrån sig en signal när du trycker på knappen för att testa varnaren kan batteriet vara slut och då behöver du byta ut det. Hjälper inte det kan du behöva byta ut hela brandvarnaren.

Ha gärna ett extra batteri hemma så du kan byta när batterivarningen kommer.

Passa på att göra rent brandvarnaren när du ändå plockat ned den för att byta batteri.

Kom ihåg att testa brandvarnaren igen när du bytt batteri och satt upp den igen.

Om du skulle ha brandvarnare med inbyggt batteri kan du inte byta batteriet utan behöver byta hela brandvarnare.

Bakgrund och information till vidareinformatörer

Brandvarnare med 9-volts batterier signalerar för låg spänning i batteri när nivån går ner till 7,2–7,4 volt och den larmar i minst 30 dagar. Om nivån i batteriet sjunker till 5 volt larmar brandvarnaren som vid ett riktigt larm.

Även om brandvarnaren har varnat för låg batterispänning ska den enligt standarden kunna larma i minst 4 minuter om den registrerar rök.

Enligt SRVFS 2007:1 (allmänna råd och kommentarer om brandvarnare i bostäder) kan ansvarsförhållandet mellan ägare och boende klargöras i hyreskontrakt eller någon annan form av avtal mellan parterna. Om man inte har avtalat något annat bör ägaren ansvara för installationen av brandvarnare och boende ansvara för att byta batteri och testning. Om brandvarnare behöver bytas kan det vara lämpligt att kontakta fastighetsägare eller dennes representant, exempelvis bovärd.

Rekommendation om skötsel

Gör rent brandvarnare en gång per år eller om de larmar utan anledning.

Passa även på att göra ren brandvarnare när du byter batteri.

Damm och partiklar kan ge oönskade larm och försämra funktionen i brandvarnaren. Du gör rent genom att dammsuga och torka av brandvarnaren från utsidan.

Om brandvarnare larmar utan att det finns en uppenbar orsak, som stekos, rök eller brand, kan den vara smutsig och behöva göras ren.

Bakgrund och information till vidareinformatörer

Försmutsning, som damm, stekos och rökpartiklar, inne i brandvarnare gör att de kan larma utan att någon yttre orsak finns.

En del rökare tar ned sina brandvarnare i tron att cigarettök kan orsaka larm. Man har inte kunnat påvisa att cigarettök orsakar att de larmar utan orsak, inte heller att en brandvarnare blir försmutsad av cigarettök.

Rengöring av brandvarnare görs genom att dammsuga med en mjuk borste och torka av på utsidan med en lätt fuktad trasa.

En brandvarnare som är smutsig invändigt blir känsligare och larmar oftare utan anledning. Om rengöring inte hjälper ska man byta ut brandvarnaren.

Enligt SRVFS 2007:1 (allmänna råd och kommentarer om brandvarnare i bostäder) kan ansvarsförhållandet mellan fastighetsägare och hyresgäst klargöras i hyreskontrakt eller någon annan form av avtal mellan parterna. Om man inte har avtalat något annat bör fastighetsägaren ansvara för installationen av brandvarnare och hyresgästen ansvara för att göra ren och underhålla brandvarnare.

Rekommendation om önskade larm

Om brandvarnaren ger önskade larm kan det vara dags att göra ren den, byta batteri eller byta hela varnaren.

Bakgrund och information till vidareinformatörer

En brandvarnare som blivit smutsig eller där batteriet är på väg att ladda ur kan utan förvarning larma utan anledning. En brandvarnare som är felaktigt placerad kan larma på grund av stekos eller vattenånga, om den är placerad alltför nära kök eller badrum. Se även rekommendation om batteribyte och rengöring.

Enligt SRVFS 2007:1 (allmänna råd och kommentarer om brandvarnare i bostäder) kan ansvarsförhållandet mellan ägare och boende klargöras i hyreskontrakt eller någon annan form av avtal mellan parterna. Om man inte har avtalat något annat bör ägaren ansvara för installationen av brandvarnare och boende ansvara för att göra ren, byta batteri och underhålla brandvarnare.

Rekommendation om placering

Montera brandvarnare i taket.

Brandvarnare larmar snabbare när de sitter i taket. Röken stiger uppåt och går ned i brandvarnaren uppifrån. Det ska vara minst 50 cm till närmaste vägg runt brandvarnaren, detta för att undvika att luftströmmar fördröjer att den larmar för rök.

Bakgrund och information till vidareinformatörer

Brandvarnare är konstruerade för att sitta mot ett tak. Rök och brandgaser stiger uppåt och lägger sig under taket och går då in i brandvarnaren via ingångshålen som är vid taket.

Placera brandvarnaren med minst 50 cm avstånd från väggen för att undvika att luftströmmar som kan fördröja aktiveringen.

Om det inte är möjligt att montera brandvarnare i taket kan den monteras på vägg, då ska den sitta cirka 15 cm från taket. Tänk på att väggmontage kan fördröja varningstiden.

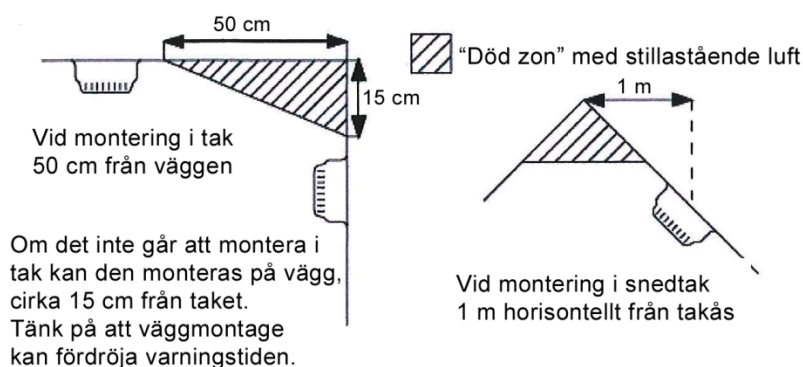

Enligt SRVFS 2007:1 (allmänna råd och kommentarer om brandvarnare i bostäder) kan ansvarsförhållandet mellan fastighetsägare och hyresgäst klargöras i hyreskontrakt eller någon annan form av avtal mellan parterna. Om man inte har avtalat något annat bör fastighetsägaren ansvara för installationen av brandvarnare och hyresgästen ansvara för testningen av den. Om brandvarnare inte finns eller behöver bytas kan det vara lämpligt att kontakta fastighetsägare eller dennes representant, exempelvis bovärd.

Släckutrustning i varje bostad



Släckutrustning är viktigt att ha i bostaden för att tidigt kunna släcka mindre bränder. Bra släckutrustning för hemmet är 6-kilos pulversläckare och brandfilt. Med en pulversläckare kan du släcka de flesta typer av mindre bränder som kan uppstå i ett rum. Brandfilten lämpar sig för släckning i mindre föremål, så som brand i kläder, i grytor eller begränsad del av en möbel.

Rekommendation om förekomst och placering av brandsläckare

Ha pulversläckare i din bostad

- Placera släckare på synlig plats, gärna i bostadens entré
- Har du stor bostad eller en bostad i flera plan kan det vara bra att ha flera släckare.

Har du stor bostad eller en bostad i flera plan kan det vara bra att ha flera släckare. Till exempel en på varje våning. Placera släckare på synlig plats, gärna vid entréer som till exempel en groventré eller ut till en altan.

Släckare ska inte vara blockerade, utan lättillgängliga.

Ställ släckaren med användarinstruktionen utåt, synlig och läsbar.

Pulversläckaren ska vara godkänd enligt standarden SS EN 3-7.

Bakgrund och information till vidareinformatörer

Släckare som inte står på entrévåningen bör stå intill trappa om det är flera våningar i bostaden.

Med 6 kg pulversläckare har även ovana personer goda förutsättningar att släcka de bränder som kan uppstå i ett hem. Den släcker branden snabbare och säkrare än en skumsläckare och har en ööverträffad släckkapacitet i förhållande till sin vikt och storlek.

Alla pulversläckare går dessutom att använda i elektrisk utrustning och är relativt underhållsfria om de förvaras inomhus. Pulver har också en god förmåga att komma runt i vinklar i rummet. Det transporteras helt enkelt runt med hjälp av luftrörelserna i brandrummet.

Majoriteten av alla handbrandsläckare är röda. Röd är även den färg som tillåts i standarden för egenskaper, funktionskrav och provningsmetoder för handbrandsläckare (SS-EN 3-7:2004+A1:2007). Det finns designade brandsläckare, och om man för hemmabruk väljer en sådan släckare är det viktigt att den i alla andra aspekter, utom färgval, uppfyller kraven enligt nämnd standard. Det är inte minst viktigt att instruktionstexten tydligt kontrasterar mot aktuell bakgrundsfärg.

Rekommendation om storlek på brandsläckare

Brandsläckare i bostaden: minst 6 kg pulver

Med 6 kg pulversläckare har även ovana personer goda förutsättningar att släcka de bränder som kan uppstå i ett hem. Den släcker branden snabbare och säkrare än en skumsläckare och har en oöverträffad släckkapacitet i förhållande till sin vikt och storlek.

Pulversläckare ska uppfylla och vara märkt med den europeiska standarden.

Det finns olika så kallade effektivitetsklasser enligt standarden, en 6 kg pulversläckare bör minst vara av effektivitetsklassen 43A 233B C. Ju högre siffror desto högre effektivitet.

Bakgrund och information till vidareinformatörer

På frågan om mindre släckare kan räcka rekommenderar vi minst en 6 kg pulversläckare för bostaden.

Saneringskostnaderna är ett överkomligt problem. Nackdelen med pulversläckare är att de smutsar ner. Men smutsigt blir det även när det brinner. Det gäller därför att släcka så fort som möjligt och då är pulver bäst.

I allmänhet är det bättre att använda pulversläckare vid en mindre brand och ta saneringskostnaden istället för att ta en större brandskada.

Den europeiska standarden som en pulversläckare ska vara märkt med är SS-EN 3-7.

Effektivitetsklassen beskriver hur stor brand av olika typer handbrandsläckaren kan klara av att släcka. 43A betyder ett provbål med staplade trästavar som är 4,3 meter långt. 233B betyder ett fat med en viss mängd brandfarlig vätska och en bestämd diameter. Sista bokstaven i effektivitetsklassen ovan (C) innebär att släckaren även kan användas vid bränder i gas.

Rekommendation om kontroll av brandsläckare

Kontrollera din pulversläckare

- Tryckmätaren ska stå på grönt
- Slangen ska vara hel
- Plomberingen ska sitta kvar
- Följ anvisningar från tillverkaren

Kontrollera din egen släckare regelbundet genom att kolla att tryckmätaren står på grönt, att slangen är hel, att den är plomberad och att den inte är skadad. Följ tillverkarens anvisningar om skötsel och service.

Man kan bara använda en brandsläckare en gång. Sedan måste den omedelbart lämnas in för översyn och påfyllning, även om man bara sprutat lite.

Bakgrund och information till vidareinformatörer

Det finns en standard för underhåll av brandsläckare, SS 3656. I denna standard finns rekommendationer för intervall och omfattning av underhåll på olika typer av släckare. I standarden finns angivet olika typer av service för handbrandsläckare och dessa skiljer sig åt i rekommenderade tidsintervall, omfattning och utförande. Den rutinkontroll som innehavaren kan göra omfattas av rekommendationerna ovan, i övrigt hänvisas till tillverkarens anvisningar om skötsel och service.

Rekommendation om förekomst och placering av brandfilt

Ha brandfilt i din bostad

- Placera brandfilten nära köket, där det är vanligt att bränder börjar.
- Ha en brandfilt på varje våningsplan.

Med en brandfilt kan du släcka en brand i till exempel kläder, möbler eller på spisen. Ha en brandfilt på varje våning. Gärna nära kök då de flesta bränder startar där.

En brandfilt kan användas vid små bränder som med god marginal täcks av filtens storlek.

En brandfilt ska uppfylla och vara märkt med den europeiska standarden.

Bakgrund och information till vidareinformatörer

I första hand bör man ha minst 6 kg pulversläckare hemma. Men vi rekommenderar även att man har brandfilt.

Det finns brandfiltar med designade höljen, om man för hemmabruk väljer en sådan brandfilt är det viktigt att den i alla andra aspekter, utom färgval, uppfyller kraven enligt den europeiska standarden SS-EN 1869 och dess avsedda funktion.

Rekommendation om storlek på brandfilt

Brandfilt bör vara 120 x 180 cm

Storleken på brandfiltar bör vara 120 x 180 cm för att kunna täcka merparten av en vuxen människa.

Rekommendationerna är resultatet av ett projekt med uppdrag att ta fram gemensamma budskap om brandskydd i bostäder.

Vi som tagit fram rekommendationerna är representanter från

- BrandvarnareGruppen
- Boverket
- Brandskyddsföreningen Sverige
- Fastighetsägarna Sverige
- Myndigheten för samhällsskydd och beredskap
- Räddningstjänsten Höganäs
- Räddningstjänsten DalaMitt
- Svebra
- Svensk Försäkring

Projektet var ett uppdrag från nationella samverkansgruppen för brandskyddsfrågor.